

Pressostat compact OEM Avec écart (hystérésis) réglable Type PSM02

Fiche technique WIKA PV 34.82

Applications

- Hydraulique et hydraulique mobile
- Pneumatique
- Machines de moulage de plastique par injection
- Construction de machines et construction d'installations
- Fluides : air comprimé, fluides neutres et auto-lubrifiants, gaz neutres

Particularités

- Haute reproductibilité
- Exécution compacte
- Plages de réglage de 0,2 ... 2 bar à 40 ... 400 bar
- Longue durée de vie due à un microrupteur de haute qualité
- Ecart (hystérésis) réglable

Description

Les pressostats à visser type PSM02 en variante à membrane ou piston ouvrent ou ferment un circuit, selon que la pression baisse ou monte. Deux vis de réglage permettent un ajustement sur place facile et pratique du point de commutation requis et de l'hystérésis. En option, WIKA propose à ses clients le réglage en usine du point de commutation et de l'hystérésis.

Les pressostats mécaniques type PSM02 sont employés là où l'on utilise de l'air comprimé, des fluides neutres et auto-lubrifiants ou des gaz neutres et là où on a besoin d'un hystérésis déterminé avec précision.

La haute reproductibilité du point de commutation de $\pm 2\%$ et le caractère réglable de l'hystérésis font du pressostat type PSM02 un produit intéressant pour les utilisateurs qui mettent l'accent sur la précision ainsi que sur un prix avantageux.



Pressostat compact OEM avec écart (hystérésis)
réglable, type PSM02

Version standard

Boîtier

Acier, galvanisé

Reproductibilité

±2 % de la valeur pleine échelle

Température admissible

Ambiante : -20 ... +80 °C

Fluide : -20 ... +80 °C

Raccord process

Acier, galvanisé

G 1/8, G 1/4, 1/8 NPT, 1/4 NPT, R 1/8 ou M10 x 1

Élément de mesure

Membrane ou piston avec ressort de compression

Étanchéité

Membrane : NBR ou EPDM

Piston : PTFE (dynamique) et NBR, EPDM ou Viton® (statique)

Contacts électriques

Interrupteur à action brusque de haute qualité, auto-nettoyant

Fonction de commutation

Au choix : normalement ouvert, normalement fermé, contact inverseur

Puissance de commutation

Tension de commutation : CC / CA 24 ... 250 V

Courant de commutation : 5 mA ... 4 A

Raccordement électrique

Connecteur coudé DIN 175301-803 A

Fréquence de commutation

max. 100/min

Durée de vie

> 2 x 10⁶ cycles de commutation

Indice de protection

IP 65 (IP 67 avec raccordement électrique M12 x 1 ou câble)

Fluoroélastomère Viton® est une marque déposée de DuPont Performance Elastomers.

Plages de réglage, pression de service maximale, principe de mesure, hystérésis

Plages de réglage en bar	Pression de service max. en bar	Principe de mesure	Hystérésis
0,2 ... 2	60	Membrane	<p>Exemple: Avec un point de commutation à 4 bar, on peut régler une différence de commutation (hystérésis) d'un minimum de 0,5 bar jusqu'à un maximum de 1,5 bar.</p>
0,5 ... 8			
1 ... 16			
10 ... 30	350	Piston	<p>Exemple: Avec un point de commutation à 100 bar, on peut régler une différence de commutation (hystérésis) d'un minimum de 18 bar jusqu'à un maximum de 28 bar.</p>
10 ... 80			
10 ... 160			
20 ... 250			
30 ... 320			
40 ... 400	600		

Options

- Réglage d'usine du point de commutation et de l'hystérésis
- Boîtier et raccord process en acier inox
- Autre raccord process
- Autres matériaux sur demande
- Raccordement électrique M12 x 1 ou câble
- Température ambiante et de fluide admissible -30 ... +100 °C

Dimensions en mm

Version standard

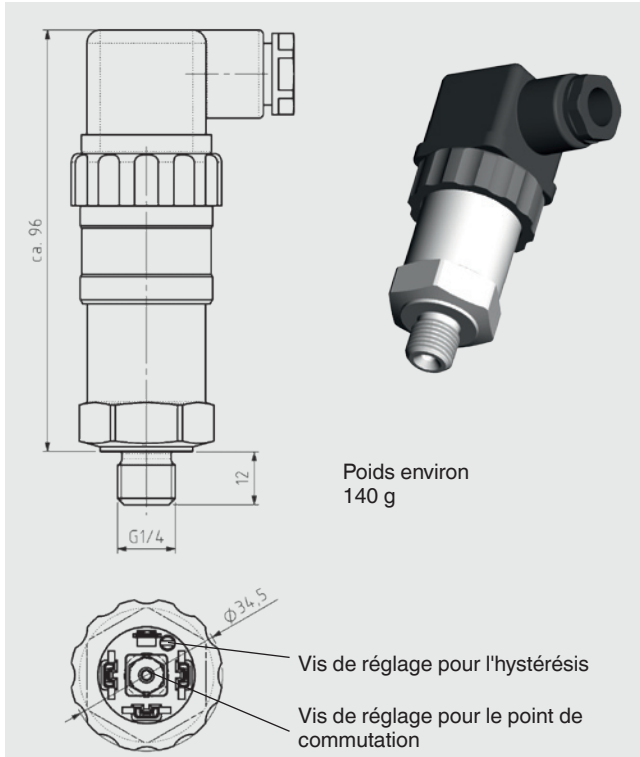

Option

Raccordement électrique

M12 x 1

Câble

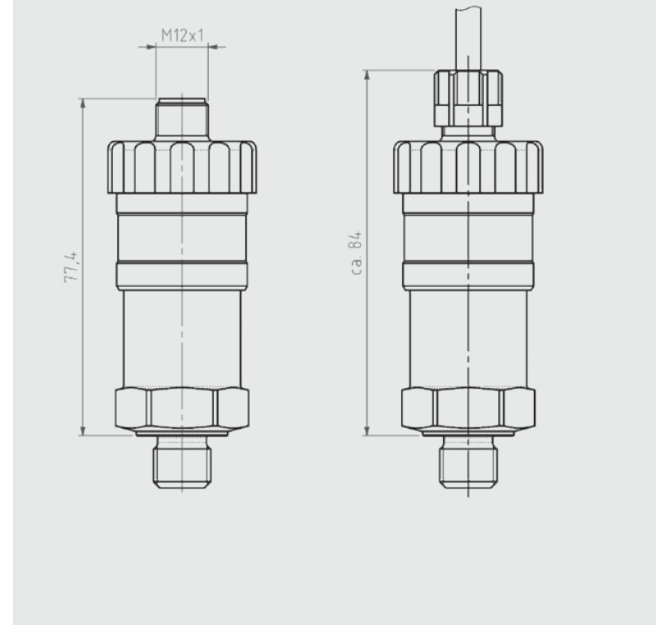

Informations de commande

Type / Etendue de réglage / Fonction de commutation / Raccord process / Joint d'étanchéité / Raccordement électrique / Options

© 2013 WIKA Alexander Wiegand SE & Co. KG, tous droits réservés.
Les spécifications mentionnées ci-dessus correspondent à l'état actuel de la technologie au moment de l'édition du document.
Nous nous réservons le droit de modifier les spécifications et matériaux.

